

Release time (at 20 °C).....0.08 ms typical,
0.2 ms max

Maximum scan rate1,200 channels/s

Trigger Characteristics

Input trigger

SourcesSCXI trigger line 0,
Rear connector,
Front panel

Minimum pulse width500 ns

Scanner advanced trigger

DestinationsSCXI trigger line 2,
Front panel

Pulse width1.1 μs

Physical Characteristics

Relay type.....Solid-state relay (SSR)

Dimensions (L × W × H).....19.8 × 3.0 × 17.3 cm
(7.8 × 1.2 × 6.8 in.)

Weight605 g (1 lb 6 oz)

Environment

Operating temperature.....0 °C to 50 °C

Storage temperature.....–20 °C to 70 °C

Relative humidity5% to 85%,
noncondensing

Recommended warm-up time5 minutes

Pollution Degree2

Maximum altitude2,000 m

Indoor use only.

Accessories

Visit ni.com for more information about the following accessories.

Table 1. NI Accessories Available for the NI SCXI-1128

Accessory	Part Number
NI SCXI-1331 terminal block (1-wire 64 × 1 multiplexer) (2-wire 32 × 1 multiplexer) (4-wire 16 × 1 multiplexer)	777687-31
NI SCXI-1332 terminal block (2-wire 4 × 8 matrix)	777687-32
0.40 m matrix expansion cable	185440-0R4
0.75 m matrix expansion cable	185440-0R75



Caution You *must* install mating connectors according to local safety codes and standards and according to the specifications provided by the connector manufacturer. You are responsible for verifying safety compliance of third-party connectors and their usage according to the relevant standard(s), including UL and CSA in North America and IEC and VDE in Europe.



Note When using the SCXI-1128 with either the SCXI-1331 or the SCXI-1332 terminal block, observe the maximum voltage specifications of the SCXI-1128 (300 VDC/250 VAC).

Figure 1 shows the NI SCXI-1128 in ITS power-on state.

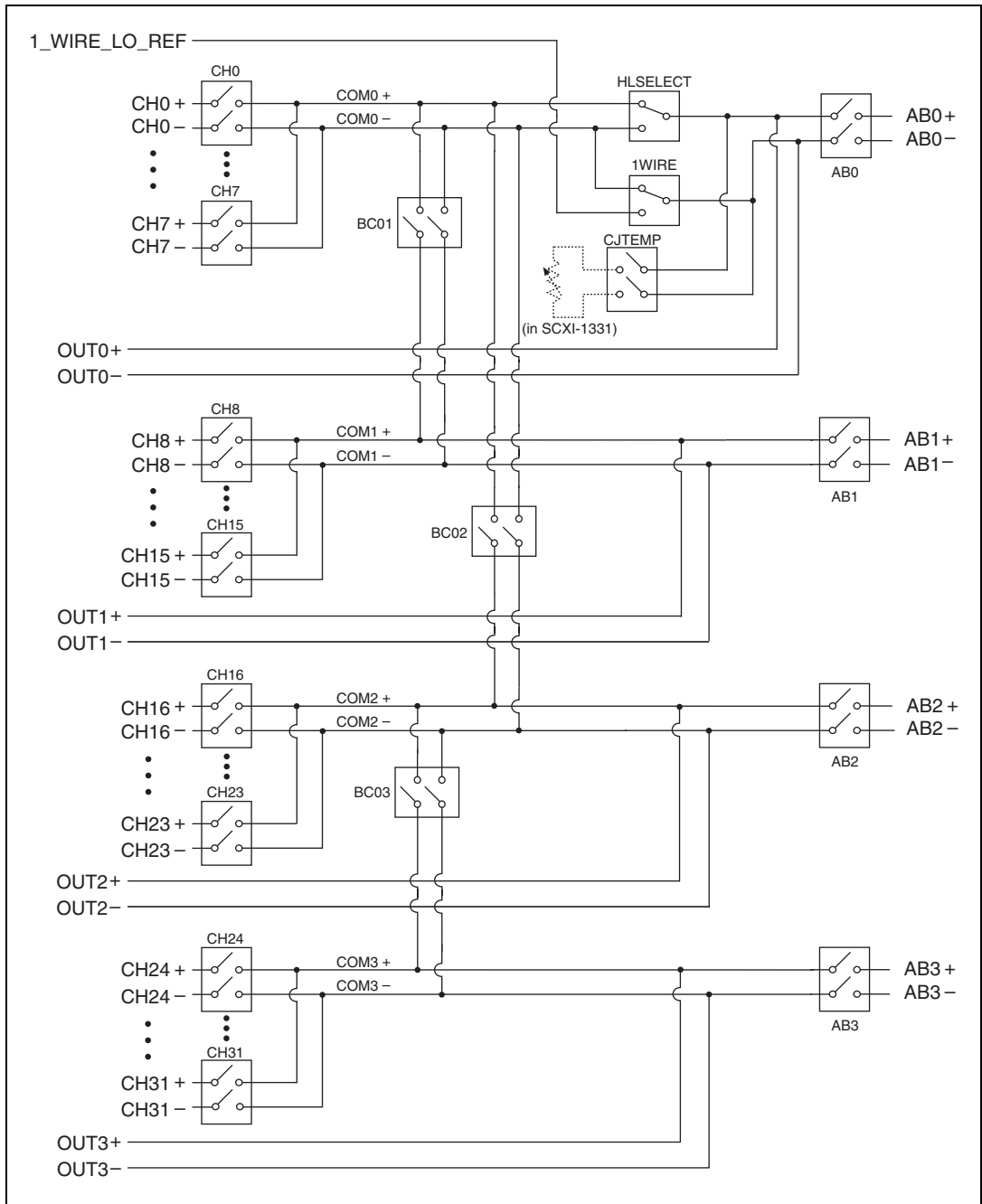

Figure 1. NI SCXI-1128 Power-On State

Compliance and Certifications

Safety

This product is designed to meet the requirements of the following standards of safety for electrical equipment for measurement, control, and laboratory use:

- IEC 61010-1, EN 61010-1
- UL 61010-1, CSA 61010-1



Note For UL and other safety certifications, refer to the product label or visit ni.com/certification, search by model number or product line, and click the appropriate link in the Certification column.

Electromagnetic Compatibility

This product is designed to meet the requirements of the following standards of EMC for electrical equipment for measurement, control, and laboratory use:

- EN 61326 EMC requirements; Minimum Immunity
- EN 55011 Emissions; Group 1, Class A
- CE, C-Tick, ICES, and FCC Part 15 Emissions; Class A



Note For EMC compliance, operate this device according to product documentation.

CE Compliance

This product meets the essential requirements of applicable European Directives, as amended for CE marking, as follows:

- 73/23/EEC; Low-Voltage Directive (safety)
- 89/336/EEC; Electromagnetic Compatibility Directive (EMC)



Note Refer to the Declaration of Conformity (DoC) for this product for any additional regulatory compliance information. To obtain the DoC for this product, visit ni.com/certification, search by model number or product line, and click the appropriate link in the Certification column.

Waste Electrical and Electronic Equipment (WEEE)



EU Customers At the end of their life cycle, all products *must* be sent to a WEEE recycling center. For more information about WEEE recycling centers and National Instruments WEEE initiatives, visit ni.com/environment/weee.htm.

National Instruments, NI, ni.com, and LabVIEW are trademarks of National Instruments Corporation. Refer to the *Terms of Use* section on ni.com/legal for more information about National Instruments trademarks. Other product and company names mentioned herein are trademarks or trade names of their respective companies. For patents covering National Instruments products, refer to the appropriate location: **Help»Patents** in your software, the `patents.txt` file on your CD, or ni.com/patents.

NI SCXI™-1128 仕様

32 チャンネル ソリッドステートリレーマルチプレクサ / マトリクス

このドキュメントには、NI SCXI-1128 マルチプレクサ / マトリクスモジュールの仕様が記載されています。すべての仕様は事前の通知なしに変更されることがあります。最新の仕様については、ni.com/manuals を参照してください。

構成..... 単線式 64 × 1 マルチプレクサ、
2 線式 32 × 1 マルチプレクサ、
4 線式 16 × 1 マルチプレクサ、
2 線式 4 × 8 マトリクス

トポロジとピン配列情報については、『NI スイッチヘルプ』を参照してください。

入力特性

すべての入力特性は特に注釈のない限り、DC、 AC_{rms} 、もしくはその組み合わせとします。

最大スイッチ電圧

チャンネル / グランド間 300 VDC/250 VAC、
CAT II



注意 このモジュールは Measurement Category II に準拠し、300 VDC/250 VAC 未満の信号電圧を許容するように設計されています。このモジュールは、最大 5 秒間の $2,300 V_{rms}$ の誘電耐性試験で検証されるように、入力チャンネルおよびバックプレーン（バス）間での $250 V_{rms}$ の連続絶縁が特徴となっています。Category III、または IV の信号を、このモジュールに接続したり測定しないでください。測定カテゴリの詳細については、『はじめにお読みください：安全対策と無線周波数妨害について』を参照してください。



注意 高電圧アナログバックプレーンに接続できるモジュールは、一番低い一般定格電圧に合わせられます。詳細については、『NI スイッチスタートアップガイド』を参照してください。



注意 危険電圧 ($>42.4 V_{pk}/60 VDC$) がリレー端子に接続されている場合、安全低電圧 ($\leq 42.4 V_{pk}/60 VDC$) はその他のリレー端子に接続することはできません。



注意 スイッチ電力は最大スイッチ電流および最大電圧に制限されますが、9 W を超えないように注意してください。

最大スイッチ電力 9 W
(チャンネルあたり)

最大スイッチ電流 30 mA
(チャンネルあたり)

DC パス抵抗 $<1.2 k\Omega$

オフセット電圧

0 ~ 25 °C $<25 \mu V$
25 ~ 50 °C $<100 \mu V$

RF 性能特性

標準チャンネル間絶縁
(50 Ω 終端)

100 Hz $>80 dB$
1 kHz $>70 dB$
10 kHz $>55 dB$
100 kHz $>35 dB$
1 MHz $>20 dB$

動特性

リレー動作時間 (20 °C時)0.25 ms (標準値)、
0.5 ms (最大値)



メモ アプリケーションによっては、より長い整定時間が必要な場合があります。追加整定時間についての情報は、『NI スイッチヘルプ』を参照してください。

リリース時間 (20 °C時)0.08 ms (標準値)、
0.2 ms (最大値)

最大スキャンレート1,200 チャンネル /s

トリガ特性

入カトリガ

入力元SCXI トリガライン 0、
後部コネクタ、
フロントパネル

最小パルス幅500 ns

アドバンススキャントリガ

出力先SCXI トリガライン 2、
フロントパネル

パルス幅1.1 μs

物理特性

リレータイプ ソリッドステートリ
レー (SSR)

外形寸法 (奥行×幅×高さ)19.8×3.0×17.3 cm
(7.8×1.2×6.8 in.)

重量605 g (1 lb 6 oz)

環境

動作温度0 ~ 50 °C

保管温度-20 ~ 70 °C

相対湿度5 ~ 85%
(結露なきこと)

推奨ウォームアップ時間5 分

汚染度2

最大使用高度2,000 m

室内使用のみ

アクセサリ

以下のアクセサリの詳細については、ni.com/jp を参照してください。

表 1 NI SCXI-1128 対応の NI アクセサリ

アクセサリ	製品番号
NI SCXI-1331 端子台 (単線式 64×1 マルチプレクサ) (2 線式 32×1 マルチプレクサ) (4 線式 16×1 マルチプレクサ)	777687-31
NI SCXI-1332 端子台 (2 線式 4×8 マトリクス)	777687-32
0.40 m マトリクス拡張ケーブル	185440-0R4
0.75 m マトリクス拡張ケーブル	185440-0R75



注意 地域の安全コードと基準、およびコネクタの製造元によって提供された規格に従って必ずメイトコネクタを取り付けてください。他社製コネクタの安全適合指令、また該当する基準 (UL、および北米では CSA、ヨーロッパでは IEC および VDE を含む) に従った使用方法を確認してください。



メモ SCXI-1128 を SCXI-1331 端子台または SCXI-1332 端子台のいずれかと併用する場合、SCXI-1128 の最大電圧仕様 (300 VDC/250 VAC) に従ってください。

図 1 は、電源が入っている状態の NI SCXI-1128 を示しています。



図 1 NI SCXI-1128 電源投入時の状態

認可および準拠

安全性

この製品は、以下の安全規格と、計測、制御、研究用電気機器に対する規格の要求事項を満たすように設計されています。

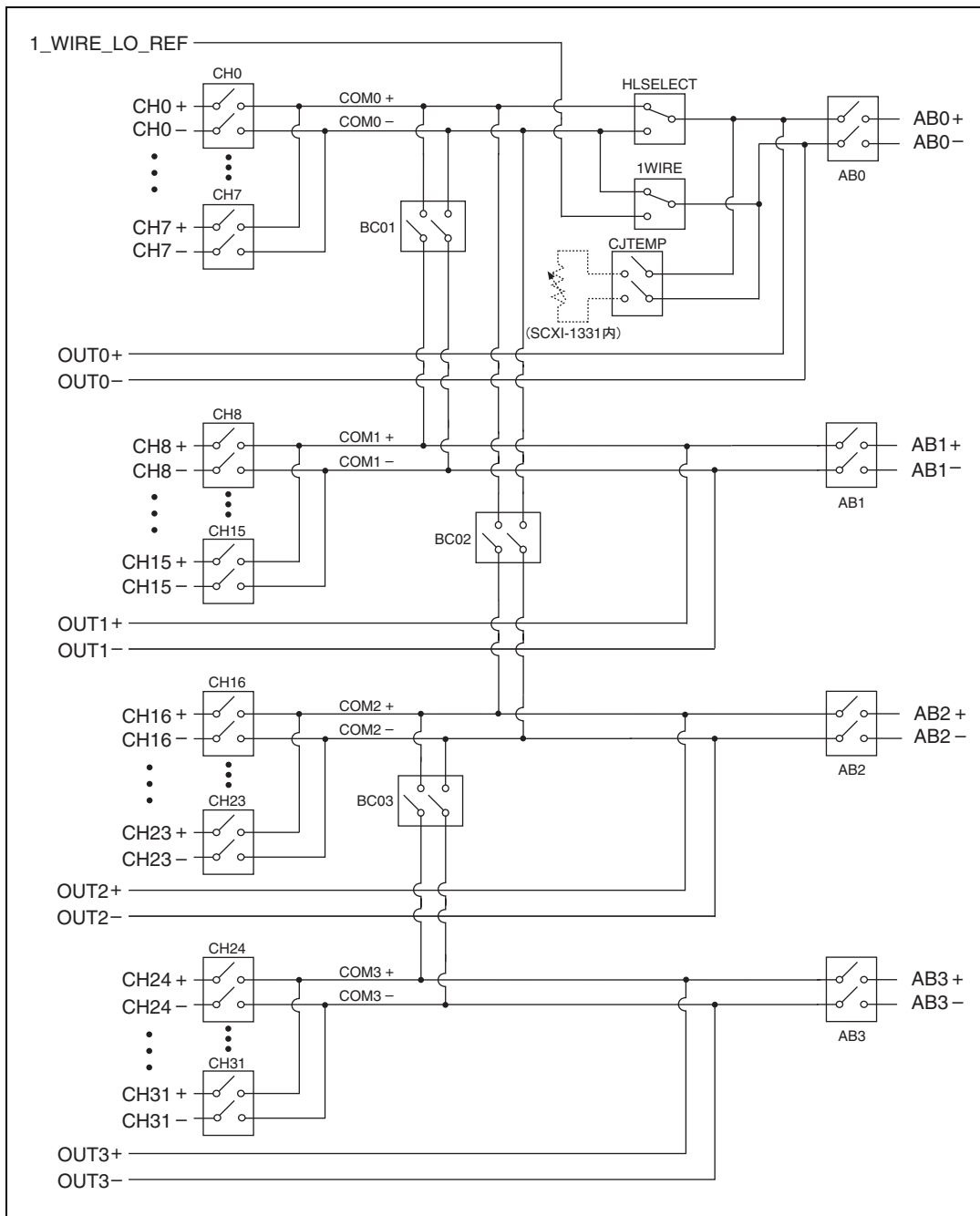
- IEC 61010-1、EN 61010-1
- UL 61010-1、CSA 61010-1



メモ UL および他の安全保証については、製品のラベルを参照するか、ni.com/certification (英語) にアクセスして型番または製品ラインで検索し、保証の欄の該当するリンクをクリックしてください。

電磁両立性

この製品は、以下の EMC 規格と、計測、制御、研究用電気機器に対する規格の要件を満たすように設計されています。

- EN 61326 EMC 必要条件、最小イミュニティ
- EN 55011 エミッション (Group 1、Class A)
- CE、C-Tick、ICES、FCC Part 15 エミッション Class A



メモ EMC に適合させるには、製品のドキュメントに従ってこのデバイスを使用してください。

CE 適合

この製品は、以下のように、CE マーク改正に基づいて、該当する EC 理事会指令による基本的要件に適合しています。

- 73/23/EEC、低電圧指令 (安全性)
- 89/336/EEC、電磁適合性指令 (EMC)



メモ この製品のその他の適合規格については、この製品の適合宣言 (DoC) を参照してください。この製品の適合宣言を入手するには、ni.com/certification (英語) にアクセスして型番または製品ラインで検索し、保証の欄の該当するリンクをクリックしてください。

廃電気電子機器 (WEEE)



欧州のお客様へ 製品寿命を過ぎたすべての製品は、必ず WEEE リサイクルセンターへ送付してください。WEEE リサイクルセンターおよびナショナルインスツルメンツの WEEE への対応に関する詳細は、ni.com/environment/weee.htm (英語) を参照してください。